

BECAUSE THE WORK DEMANDS IT.

レッカー装置カタログ



JERR-DAN

Engineered for strength and durability

JERR-DAN



JERR-DAN

Jerr-Dan はレッカー大国アメリカで生まれ、50 年近くにわたりレッカー車や積載車、大型のローテーターを世界に先駆けて開発・製造してきました。米国でスライド式荷台を指す「Rollback」という言葉は JERR-DAN の装置が語源となっております。1959 年に JERR-DAN が米国で初めてスライド式荷台を開発し、この機構を「Rollback」と呼んだ事から始まりました。

JERR-DAN の母体は米軍向けの軍用車両を開発、製造している [Oshicoshi corporation] という企業です。軍需産業のノウハウはレッカー装置にも生かされており、高い耐久性とクオリティ、メンテナンス性が定評です。

現在ではレッカー車の開発製造に関わる計 25 以上の特許を取得済みで、全世界に 13000 人以上の社員を抱え業界のリーダーとして活躍しています。



Meet the Demands of
any Job.



黄海インターナショナル株式会社は米国 JERR-DAN 社のレッカー装置の日本正規輸入元です。現在は小型から 2.5t クラスのレッカー装置、それに付随する部品、用品を取り扱っております。

また、米国警察・消防に正式採用されている警告灯やサイレンメーカーの FEDERAL SIGNAL 社の正規輸入元でもあり日本の保安基準に適合する高性能な緊急車両システムやその他用品も取扱っております。

日本の道路の安全を守るレッカー業界の方々の方がより安全に、より安定して業務を行えるよう、丈夫でパワフルな JERR-DAN 社のレッカー装置の輸入販売を通してサポートしていきます。



※写真は MPL-40

MPL-40

伸縮ブーム、デュアルウインチ、デュアルシリンダーの万能モデル

MPL-NG

シングルウインチにシングルシリンダーのシンプルモデル。電磁バルブ標準装備

詳細寸法

MPL-40

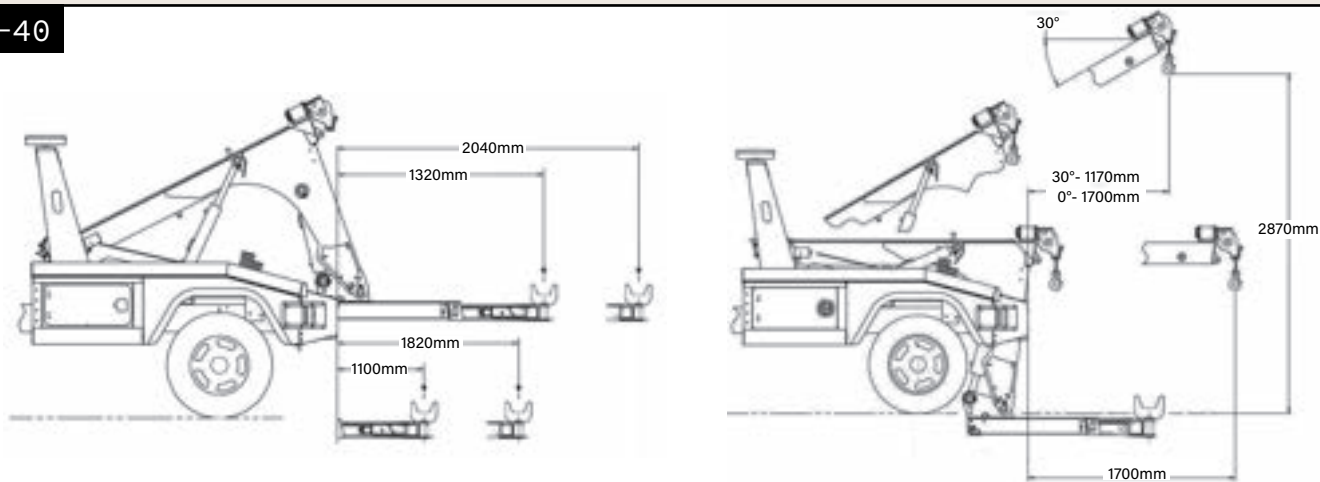

MPL-NG

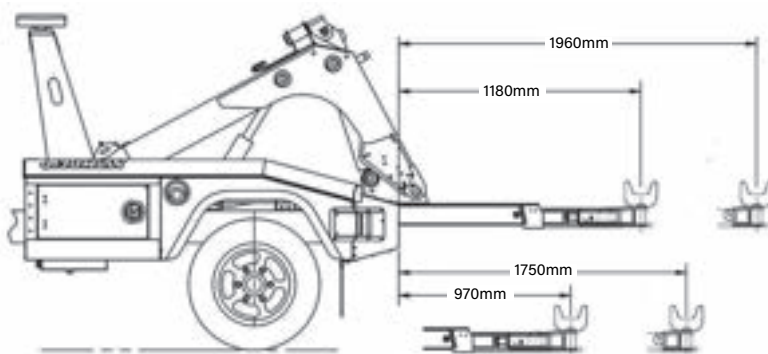

架装例



MPL-40

クレーン付き 4 トン車ベース



MPL-NG

クレーン付き 2 トン車ベース

スペック

型式		MPL-40	MPL-NG
レッカーブーム	収縮時	7280kg	-
	伸長時	2730kg	-
	段数	2	-
	ストローク	1480mm	
	可動域	0-32°	-
	起伏シリンダー数	2	1
ウインチ	数量	2	1
	負荷限界	3640kg	3640kg
	ワイヤー径-全長	9.6mm - 33m	9.6mm - 33m
アンダーリフト	収縮時 L アーム使用時	1820kg	1820kg
	伸長時 L アーム使用時	1820kg	1820kg
	収縮時 フォーク使用時	3000kg	3000kg
	伸長時 フォーク使用時	1820kg	1820kg
	ストローク	720mm	780mm
	チルト角度	+20°-20°	+15°-7°
コントロール	油圧バルブ	手動 6 連	電磁 5 連
	付属コントロール	手動操作盤	有線リモコン
装置寸法	サブフレーム幅 (外/内)	870mm / 720mm	870mm / 720mm
	純正ボデー幅 / 全長	2250mm / 2380mm	2250mm / 2380mm
	装置重量	1000kg - 1250kg	900kg - 1150kg
推奨車両	推奨 GVW	5000kg 以上	5000kg 以上
	推奨フレーム高	810mm - 960mm	810mm - 915mm
	推奨シャシ	3-4t	3-4t
付属品	L アーム	ペア	ペア
	セーフティチェーン	ペア	ペア
	ラッシングベルト	ペア	ペア



HPL-60 / 1210D

3t アンダーリフト、12t ブーム、5t デュアルウインチ、デュアル起伏シリンダー

装置図

・アンダーリフト - HPL-60

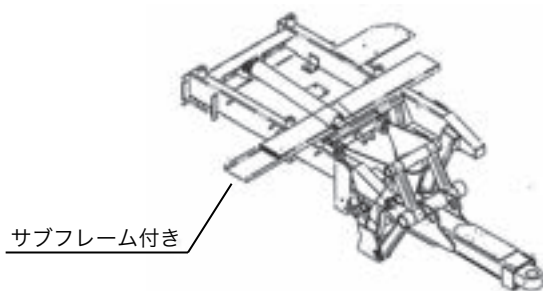

・レッカーブーム - 1210D

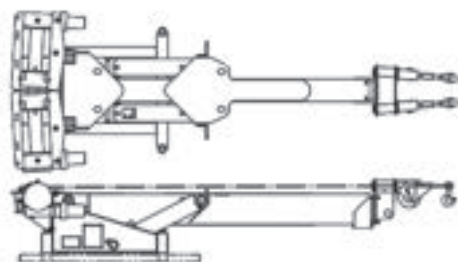

詳細寸法

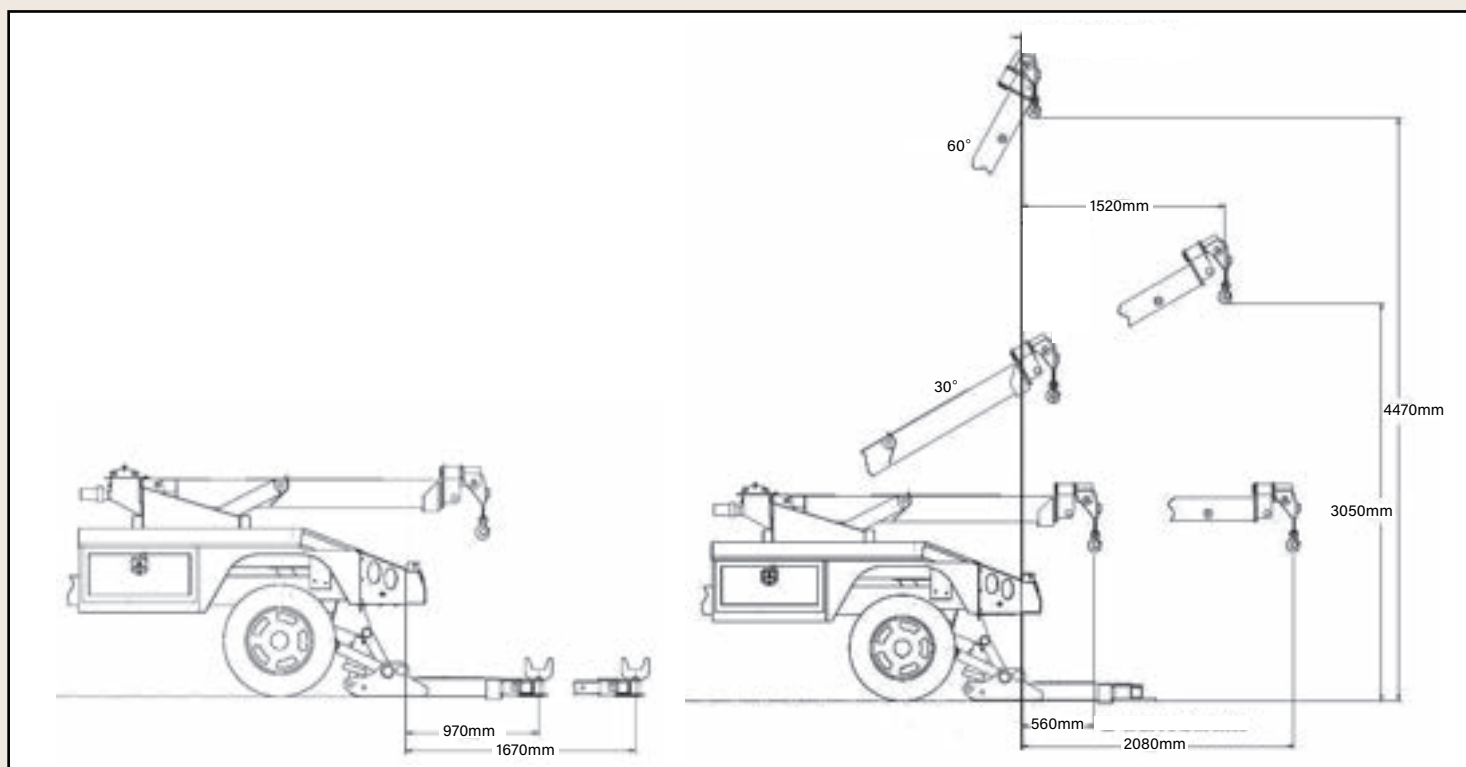



1212D レッカーブーム

- 最大約 11t まで対応できる強力な伸縮ブーム
- Ramsay 製 5.5t デュアルウインチ仕様

※1212D はレッカーブームのみの取扱

HPL60 & 1210D (1212D) スペック

型式		HPL-60 / 1210D	1212D
レッカーブーム	収縮時 (ブーム位置 30°)	10900kg	10900kg
	伸長時 (ブーム位置 30°)	3640kg	3640kg
	段数	2	2
	ストローク	1520mm	1520mm
	可動域	0-60°	0-60°
	起伏シリンダー数	2	2
ウインチ	数量	2	2
	負荷限界	4550kg	5450kg
	ワイヤー径-全長	11.1mm - 31m	11.1mm - 31m
アンダーリフト	収縮時 L アーム使用時	2270kg	-
	伸長時 L アーム使用時	2270kg	-
	収縮時 フォーク使用時	-	-
	伸長時 フォーク使用時	2730kg	-
	ストローク	710mm	
	チルト角度	+12°-9°	-
コントロール	油圧バルブ	6 連電磁ソレノイドバルブ	-
	付属コントロール	手動操作盤	-
装置寸法	サブフレーム幅 (外寸)	866mm	-
	純正ボデー幅 / 全長	無	-
	装置重量	-	-
推奨車両	推奨 GVW	6800kg 以上	-
	推奨フレーム高 (無荷重時)	915mm 以下	-
	推奨シャシ	中型	-
付属品	L アーム	ペア	-
	フォークホルダー	ペア	-
	ショートフォーク	ペア	-
	ミディアムフォーク	ペア	-



JD25 INT

JERR-DAN の新型 25T ヘビーデューティレッカー

日本の幅規制に適合した新型ボディー ポリプロピレンポリマー製で錆の心配一切なし
レッカーブーム、アンダーリフトもパワー UP して新登場

詳細寸法

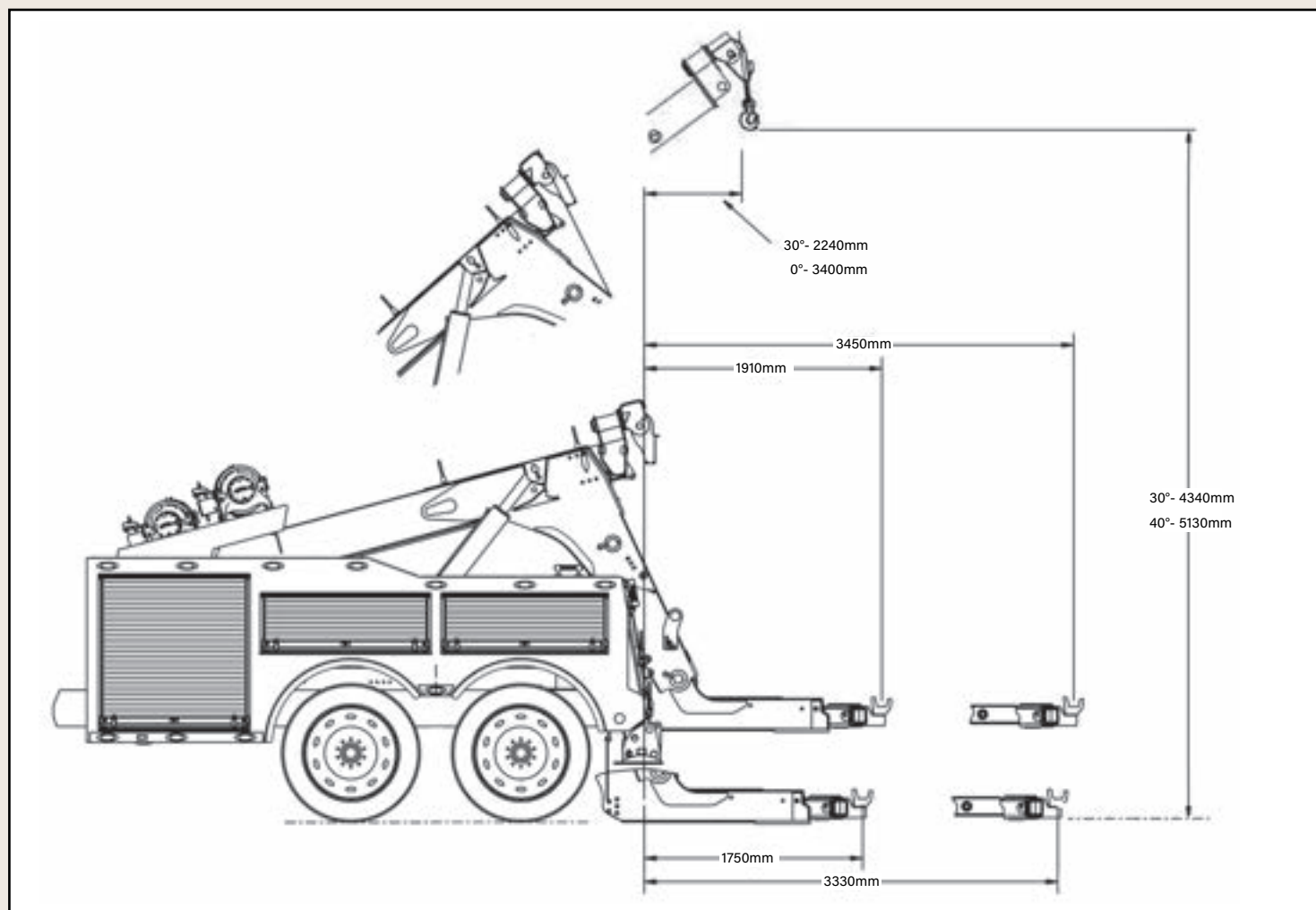

イメージ



スペック

型式		JD25 INT
レッカーブーム	収縮時	22680kg
	伸長時	7260kg
	段数	2
	可動域	0-42°
ウインチ	数量	2
	負荷限界	11340kg
	ワイヤー径-全長	15.9mm - 76m
	スプールフリー方式	エア式
アンダーリフト	収縮時 定格	14520kg
	伸長時 定格	6820kg
	段数	3
	チルト角度	+18°-12°
コントロール	油圧バルブ	電磁 6 連+手動 2 連(アウトリガー)
	付属コントロール	手動操作盤、無線ラジコン (一部オプション)
装置寸法	サブフレーム幅	880mm
	装置重量 (装置単体)	44500kg
推奨車両	推奨 GVW(リア 1 軸)	14000kg 以上
	推奨 GVW(リア 2 軸)	21000kg 以上
	推奨フレーム高	1070mm 以下
付属品	専用フォークホルダー	ペア
	フォークアタッチメント	5 種類
	アンダーリフト無線ラジコン	1

装置オプション

・MPL40/NG 純正オプション

- フットスピードオプション -(MPL40 専用)



- ヒッチボールマウントオプション -



・コントロールオプション

-MPL-40 用 6 連ソレノイド電磁バルブ -

メーカー：MORIGO SEIKI
使用電圧：24V
定格流量：30L/MIN
最大使用圧力：24.5MPA



油圧ホース互換フィッティング付き



-ANY 製 8CH 対応ラジコン - MPL-NG オプション



8 ファンクション
ハンディ送信機 + アルミダイキャスト受信機セット

メーカー：ANY
使用電圧 (受信機)：DC12/24V
周波数帯：429Hz
送信出力 / 通達距離：
1mW(増波) / 約 100m
10mW(工場オプション) / 約 200m
使用時間：
1mW / 連続約 23 時間
10mW / 連続 18 時間

送信機保護等級：IP67 相当
付属品：ニッケル水素電池、充電器、プロテクタ、
ストラップ、ビニールカバー、アンテナ、ショートバー、
取扱説明書、他

-ANY 製 12CH 対応ラジコン - MPL-40 オプション



12 ファンクション
ハンディ送信機 + 板金受信機セット

メーカー：ANY
使用電圧 (受信機)：DC12/24V
周波数帯：429Hz
送信出力 / 通達距離：
1mW(増波) / 約 100m
10mW(工場オプション) / 約 200m
使用時間：
1mW / 連続約 23 時間
10mW / 連続 18 時間

送信機保護等級：IP67 相当
付属品：ニッケル水素電池、充電器、プロテクタ、
ストラップ、ビニールカバー、アンテナ、ショートバー、
取扱説明書、他



アライレッカー 有限会社 荒井商事

【本社】〒300-0871 茨城県土浦市荒川沖東 2-16-20
TEL : 029-843-3333 (代表)
FAX : 029-843-3030
Web : <https://www.araiwrecker.com>

株式会社ナガハシ

【本社】〒529-1645 滋賀県蒲生郡日野町十禅師 630-1
TEL : 0748-52-3020 (代表)
FAX : 0748-53-1577
Web : <http://www.nagahashi-group.com>

株式会社タケヒロレッカー

【本社】〒491-0828 愛知県一宮市伝法寺 5 丁目 4 番地 11
TEL : 0586-77-7089 (代表)
Web : <https://takehiro24.com/>

三晃自動車工業株式会社

〒851-2102 長崎県西彼杵郡時津町浜田郷 579-4
TEL : 095-882-3143 (代表)
FAX : 095-882-3359

有限会社岸自動車板金塗装

〒049-2321 北海道茅部郡森町字鷺ノ木町 120 番地
TEL : 01374-2-2203 (代表)
FAX : 01374-2-7203
Web : <http://kishi-jidousya.co.jp/>

株式会社 Maverick Hideout

〒358-0014 埼玉県入間市宮寺 2303-1
TEL : 042-968-6245 (代表)
FAX : 042-968-6548
Web : <https://maverick-hideout.co.jp/>

株式会社ネットファクトリー 75

〒983-0034 宮城県仙台市宮城野区扇町 3-1-19
TEL : 022-349-9156 (代表)
FAX : 022-349-9165
Web : <http://net-factory75.co.jp/>

三洋テクニクス株式会社

所在地 (本社事務所・工場) : 〒983-0036 宮城県仙台市宮城野区苦竹 3 丁目 1-40
所在地 (卸町工場) : 〒984-0015 宮城県仙台市若林区卸町 5 丁目 1-12
TEL (本社事務所・工場) : 022-232-6811
FAX (本社事務所・工場) : 022-231-4630

タモツ機工株式会社

〒799-2656 愛媛県松山市和気町 2 丁目 756-1
TEL : 089-961-1006
FAX : 089-961-1334

株式会社三共

[本社] 〒036-8076 青森県弘前市大字境関 1 丁目 2-7
TEL: 0172-27-6363 / FAX : 0172-26-0088
[青森営業所] 〒038-0003 青森県青森市大字石江字三好 119-7
TEL: 017-783-2100 / FAX : 017-783-2020



JERR-DAN



詳しくは動画で!

YouTube

YouTubeチャンネル開設しました

輸入元

 **黄海インターナショナル株式会社**
An International Trading Company

〒300-0066 茨城県土浦市虫掛 165-1
Info@kiumi-intl.com
Tel :029-896-3190 Fax :029-896-3191



お問い合わせ